

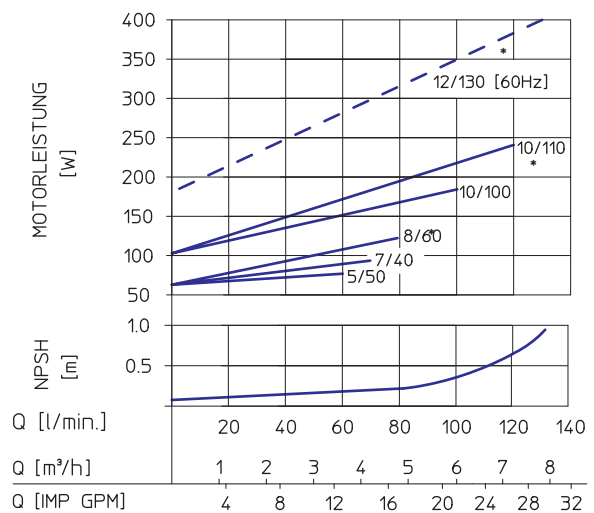

Förderleistung bis 118 l/min
 Förderhöhe bis 9,5 m WS
 Dichtungslos
 Für aggressive und neutrale Flüssigkeiten
 Material PP oder PVDF
 Schutzart IP 55

Die Magnetkreislumpen der Baugruppe 2 sind normalsaugend, einstufig, horizontal und in Blockbauweise gefertigt. Pumpe und Elektromotor sind durch eine Magnetkupplung verbunden, welche die Motorkraft auf das Laufrad überträgt.

DIE LEISTUNGSKURVEN

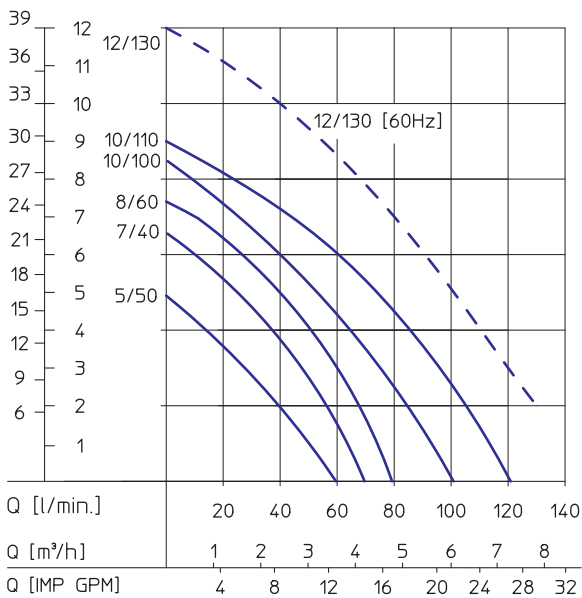

* nur als 2U mit unbelüftetem Motor lieferbar

STANDARD AUSFÜHRUNG

Gehäuse, Laufrad und Laufradmagnetummantelung aus Kunststoff PP glasfaserverstärkt oder PVDF, Gleitlager, Anlaufscheiben und Zentrierwelle aus 99,7 %iger Oxidkeramik, Gehäusedichtring aus FKM oder EPDM (andere Werkstoffe siehe Tabelle Seite 7).

Drehzahl bei 50 Hz: 2850 min⁻¹
 Drehzahl bei 60 Hz: 3420 min⁻¹

Bei Bestellung bitte gewünschte Spannung und Frequenz angeben.

TECHNISCHE DATEN

Baugröße	5/50	8/60		10/110
max. Förderleistung [l/min]	60	80		118
max. Förderhöhe [m WS]	5,0	7,3		9,5
max. Dichte [g/cm ³] ^{***}	2,0	1,5	2,0	1,6
Motorleistung bei 50 Hz [kW]	0,125	0,180	0,250	0,370
Motorleistung bei 60 Hz [kW]	0,150	0,216	0,300	0,444
Nennstrom (400 V) [A]	0,5	0,8	0,8	1,02
Nennzahl bei 50 Hz [min ⁻¹]	2850	2850		2850
Nennzahl bei 60 Hz [min ⁻¹]	3440	3440		3440
Gewicht (ca.) [kg]	5,7	6,6	6,8	7,5
Maß A (ca.) [mm]	289	289	304	322
Maß D (ca.) [mm]	112	112	123	123
Maß H (ca.) [mm]	160,5	160,5	168	168
Maß B [mm]	Stufenlos verstellbar von 20 bis 45 mm			
Spannung**	Wechselstrom 230 V bzw. Drehstrom 230/400 V			
Schutzart	strahlwassergeschützt nach IP 55			
Anschlüsse	Saugseite G 1 1/4"		Druckseite G 1 1/4"	
Richtwert max. Fließgeschwindigkeit	Saugseite 1 m/s		Druckseite 3 m/s	
Werkstoffe	PP		PVDF	
max. Temperatur	80 °C		95 °C	
max. Systemdruck bei 20 °C	1,0 bar		2,0 bar	

** Andere Spannungen auf Anfrage.

*** Bei maximalem Volumenstrom. Höhere Dichten sind möglich, wenn die Pumpe eingedrosselt wird (siehe hierzu Kurve Leistungsbedarf).

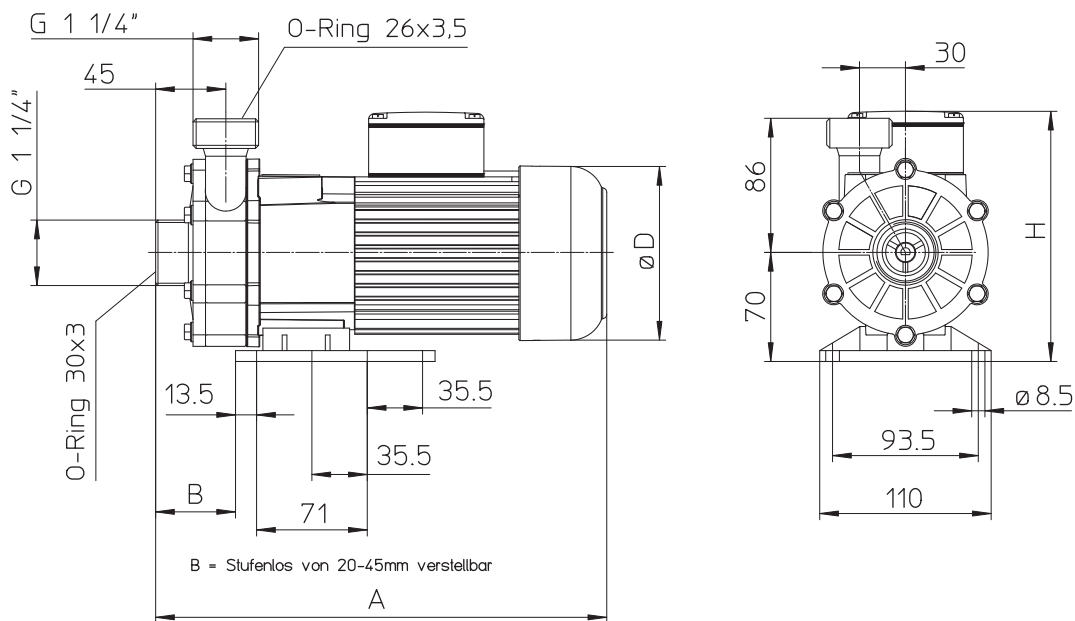

Klemmenkastenstellung: Standard oben (falls rechts oder links gewünscht, bitte bei Bestellung angeben)
 Druckstutzenstellung: Standard senkrecht (12 x 30° verdreht möglich, bitte bei Bestellung angeben)



Förderleistung bis
118 (130) l/min

Förderhöhe bis 16 m WS
(als Doppelpumpe 2D)

Dichtungslös

Für aggressive und neutrale
Flüssigkeiten

Unbelüfteter Motor, daher
unempfindlicher gegen Dämpfe

Material PP oder PVDF

Schutzart IP 55

Werte in Klammern ()
gelten für 60 Hz-Ausführung

Baugröße	5/50			7/40		8/60			10/100		10/110		12/130*
max. Förderleistung [l/min]	60			70		80			100		118		130
max. Förderhöhe [m WS]	5,0			6,5		7,3			8,4		9,5		12,0
max. Dichte [g/cm ³]**	1,2	2,2	2,5	1,3	2,5	1,0	1,45	2,0	1,0	1,4	0,8	1,1	1,0
Motorleistung bei 50 Hz [kW]	0,09	0,18	0,25	0,12	0,25	0,12	0,18	0,25	0,18	0,25	0,18	0,25	-
Motorleistung bei 60 Hz [kW]	0,108	0,216	0,30	0,14	0,30	0,14	0,216	0,30	0,216	0,30	0,216	0,30	0,37
Nennstrom (400 V) [A]	0,35	0,65	0,65	0,45	0,65	0,45	0,65	0,65	0,65	0,65	0,65	0,65	1,02
Nennzahl bei 50 Hz [min ⁻¹]	2850			2850		2850			2850		2850		-
Nennzahl bei 60 Hz [min ⁻¹]	3440			3440		3440			3440		3440		3440
Gewicht (ca.) [kg]	5,2	6,6	6,6	5,7	6,6	5,7	6,6	6,8	6,6	6,8	6,6	6,8	7,5
Maß A [mm]	235	250	265	250	265	250	265	265	265	265	265	265	310
Maß B [mm]	Stufenlos verstellbar von 20 bis 45 mm												

* Nur 60 Hz-Ausführung.

** bei maximalem Volumenstrom. Höhere Dichten sind möglich, wenn die Pumpe eingedrosselt wird (siehe hierzu Kurve Leistungsbedarf).

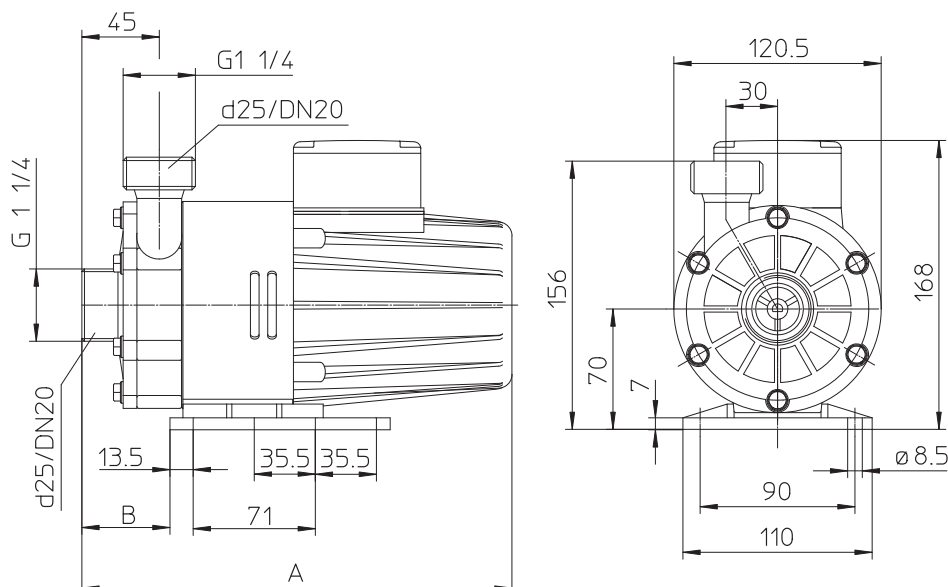

Klemmenkastenstellung:
Standard oben (falls rechts
oder links gewünscht, bitte
bei Bestellung angeben)
Druckstutzenstellung:
Standard senkrecht (12 x 30°
verdreht möglich, bitte bei
Bestellung angeben)



Ausführung mit einem unbelüfteten Motor (0,25 kW) mit zwei Wellenenden, der beidseitig mit je einem Pumpenkopf der Baugröße 8/60 bestückt wird.

Einsetzbar als Doppelpumpe mit einem Antrieb und doppelter Förderleistung von 2 x 80 l/min oder zur Druckerhöhung als Doppelpumpe in Reihenschaltung (zweistufig), max. Förderhöhe dann 16 m WS.

Baugröße	8/60	8/60 Reihenschaltung
max. Förderleistung [l/min]	2 x 80	60
max. Förderhöhe [m WS]	7,3	16
max. Dichte [g/cm ³] ^{***}	1,0	1,3
Motorleistung bei 50 Hz [kW]	250	250
Motorleistung bei 60 Hz [kW]	300	300
Nennstrom (400 V) [A]	0,65	0,65
Nenndrehzahl bei 50 Hz [min ⁻¹]	2850	2850
Nenndrehzahl bei 60 Hz [min ⁻¹]	3440	3440
Gewicht (ca.) [kg]	8,5	9,0
Spannung** Wechselstrom 230 V bzw. Drehstrom 230/400 V		
Schutzart strahlwassergeschützt nach IP 55		
Anschlüsse	Saugseite G 1 ¹ / ₄	Druckseite G 1 ¹ / ₄
Richtwert max. Fließgeschwindigkeit	Saugseite 1 m/s	Druckseite 3 m/s
Werkstoffe	PP	PVDF
max. Temperatur	80 °C	95 °C
max. Systemdruck bei 20 °C	2,5 bar	3,5 bar

** Andere Spannungen auf Anfrage.

*** Bei maximalem Volumenstrom. Höhere Dichten sind möglich, wenn die Pumpe eingedrosselt wird (siehe hierzu Kurve Leistungsbedarf).

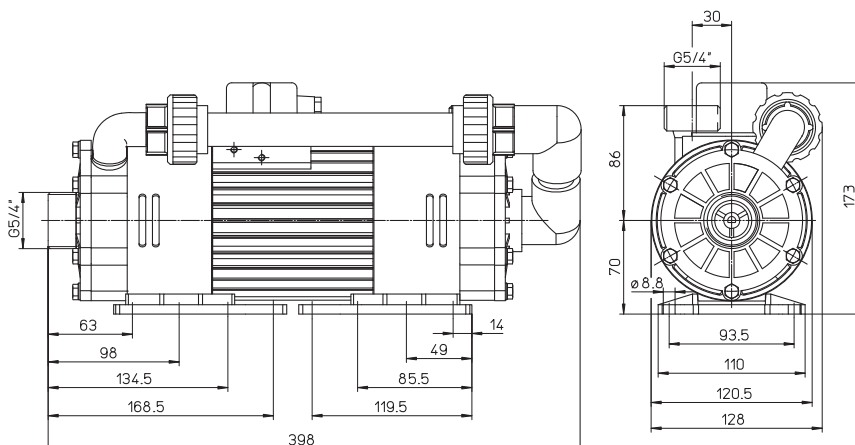

STANDARD AUSFÜHRUNG

Gehäuse, Laufrad und Laufradmagnetummantelung aus Kunststoff PP glasfaserverstärkt oder PVDF, Gleitlager, Anlaufscheiben und Zentrierwelle aus 99,7 %iger Oxidkeramik, Gehäuse-dichtring aus FKM oder EPDM (andere Werkstoffe siehe Tabelle Seite 7).