



Kreiselpumpe mit integriertem Ansaugbehälter

Förderleistung bis 240 l/min

Förderhöhe bis 18 m WS

Dichtungslos

Für aggressive und neutrale Flüssigkeiten

Material PP oder PVDF

Schutzart IP 55

Die Magnetkreiselpumpen der Baureihe RMB sind selbstansaugende Kreiselpumpen mit integriertem Ansaugbehälter. Ausführung in Kunststoff, einstufig, horizontal in Blockbauweise. Pumpe und Elektromotor sind durch eine Magnetkupplung verbunden, welche die Motorkraft auf das Laufrad überträgt.

## DIE LEISTUNGSKURVEN:

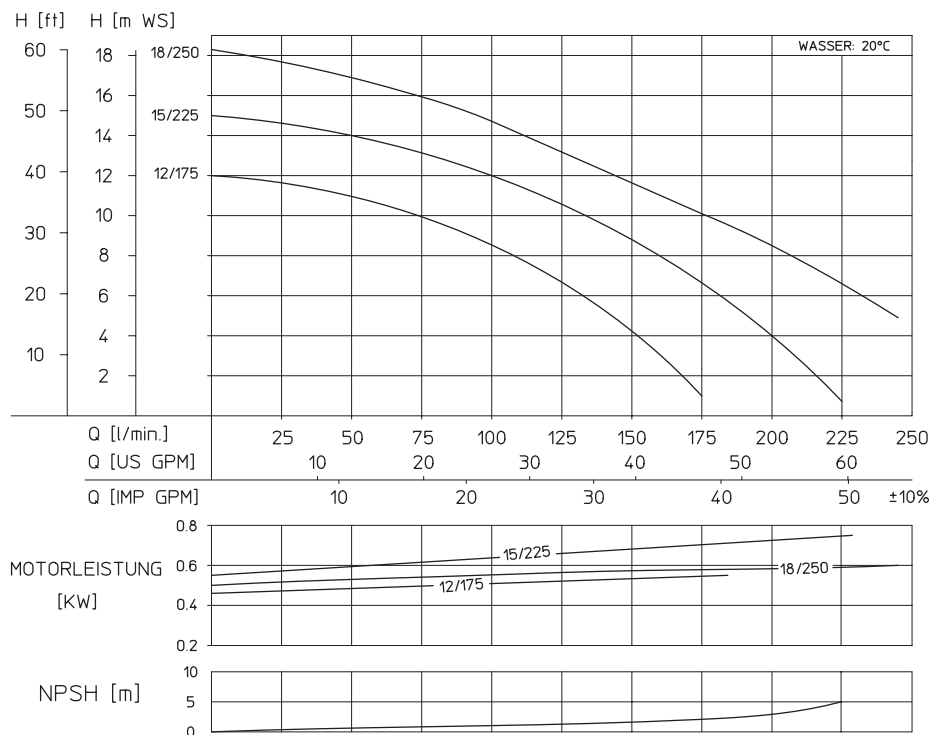

## STANDARD AUSFÜHRUNG:

Gehäuse, Laufrad und Laufradmagnetummantelung aus Kunststoff PP glasfaserverstärkt oder PVDF, Gleitlager, Anlaufscheiben und Zentrierwelle aus 99,7 %iger Oxidkeramik, Gehäusedichtung aus FKM oder EPDM (Andere Werkstoffe siehe Tabelle Seite 7).

## TECHNISCHE DATEN

Baugröße	12/175		15/225	18/250
max. Förderleistung [l/min]	175		225	240
max. Förderhöhe [m WS]	12		17	18
max. Ansaughöhe bei 20 °C [m WS]	3,0		3,5	1,0
max. Dichte [g/cm <sup>3</sup> ]*	1,3	1,8	1,65	1,2
Motorleistung P2 bei 50 Hz [kW]	0,55	0,75	0,75	0,75
Motorleistung P2 bei 60 Hz [kW]	0,66	0,9	0,9	0,9
Nennstrom (400 V) [A]	1,6	2,2	2,2	2,2
Nennzahl bei 50 Hz [min <sup>-1</sup> ]	2800	2800	2800	2800
Nennzahl bei 60 Hz [min <sup>-1</sup> ]	3400	3400	3400 <td 3400	
Anschlüsse Saugseite	G2	G2	G2	G2
Anschlüsse Druckseite	G2	G2	G2	G2
Gewicht ca. [kg]	10	11	11	11
Maß A [mm]	490	500	500	500

Spannung**	Wechselstrom 230 V bzw. Drehstrom 230/400 V		
Schutzart	strahlwassergeschützt nach IP 55		
Richtwert max. Fließgeschwindigkeit	Saugseite 1 m/s	Druckseite 3 m/s	
Werkstoffe	PP		PVDF
max. Temperatur	65 °C		85 °C
max. Systemdruck bei 20 °C	2,5 bar		3,5 bar

\* Für Flüssigkeiten mit höheren spezifischen Gewichten sind alle Pumpen auch mit kleineren Laufraddurchmessern lieferbar, wodurch sich jedoch die Förderleistungen und Förderhöhen verringern. Gegebenfalls erbitten wir Ihre Rückfrage.

\*\* Andere Spannungen auf Anfrage.

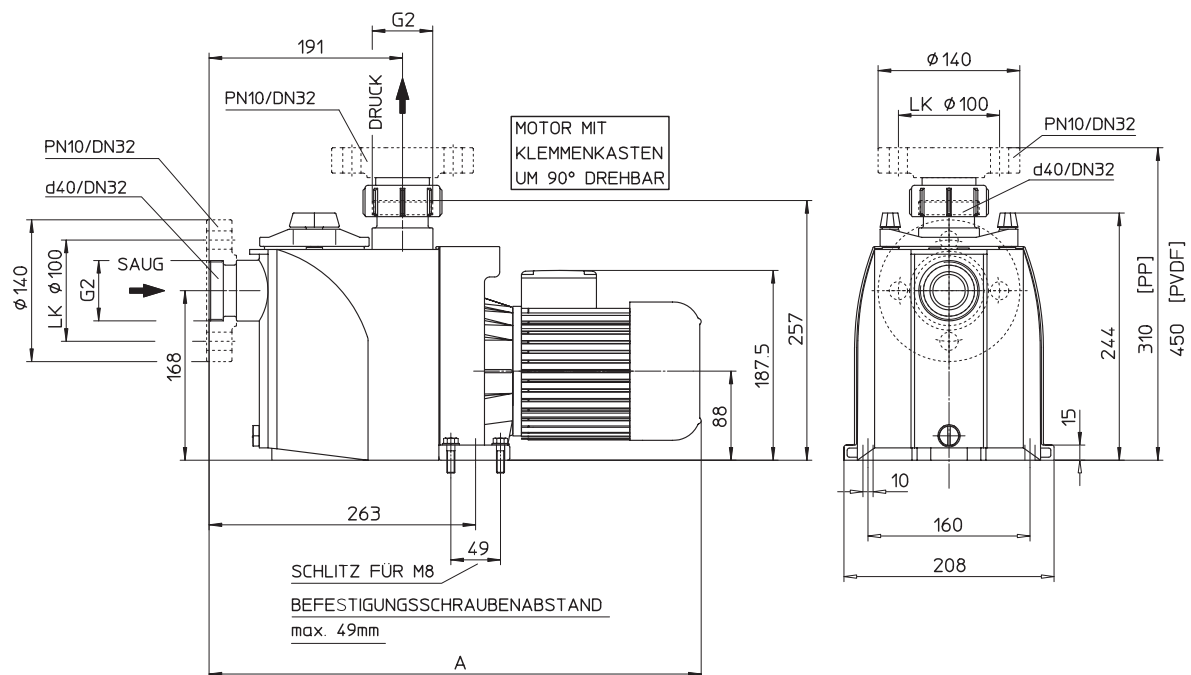

Klemmenkastenstellung: Standard oben (falls rechts oder links gewünscht, bitte bei Bestellung angeben)